



AZAPA NAVI Turn Table

限界を超えるイノベーションですべての人が未来を選べる世界を実現する

TEL : 052-221-7350

Email : azp-sales@azapa.co.jp



Contact Us



NAVI 協調制御の仮想テスト環境を構築

近年、各自動車メーカーより地図情報や NAVI 情報を活用した先読み予測を行い、高度なエネルギー管理制御を行うことで、より一層の低燃費化を狙う技術が採用されています。開発現場においては、新たな制御の機能検証フェーズや HILS (Hardware In the Loop Simulation) テストの際に想定する走行時の出力データを NAVI 実機から取得する必要があります。

AZAPA が提供する NAVI Turn Table は、実走行時の NAVI システムのヨーイング・ピッチング挙動を模擬することで、NAVI のジャイロセンサ出力データが取得でき、NAVI 協調制御の仮想テスト環境を構築することができます。

特徴

- NAVI 協調制御の開発における仮想テスト環境を構築
- 走行中の NAVI 本体のヨーイング・ピッチング挙動を再現し、NAVI 内のジャイロセンサ出力データをリアルタイムに取得
- Yaw 可動範囲 (標準) = ± 360 [deg], 最高角速度 = 30 [deg/s]
- Pitch 可動範囲 (標準) = ± 15 [deg], 最高角速度 = 30 [deg/s]
- 1DIN/2DIN インダッシュタイプの NAVI を搭載可能 (NAVI 本体高さ 70 ~ 155[mm])
- インダッシュタイプ以外の NAVI へはカスタマイズにて個別対応

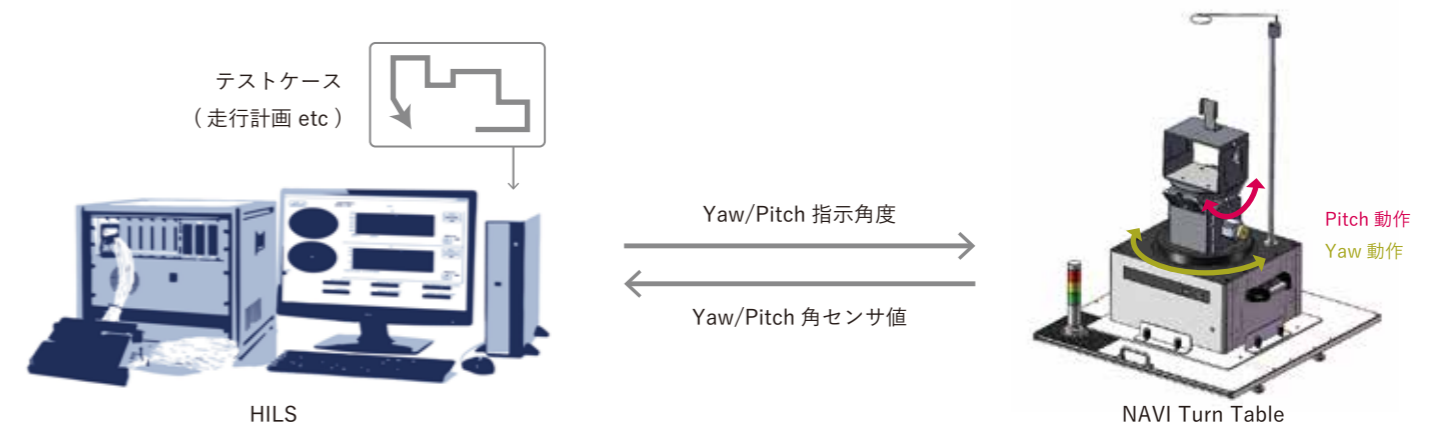

システム構成

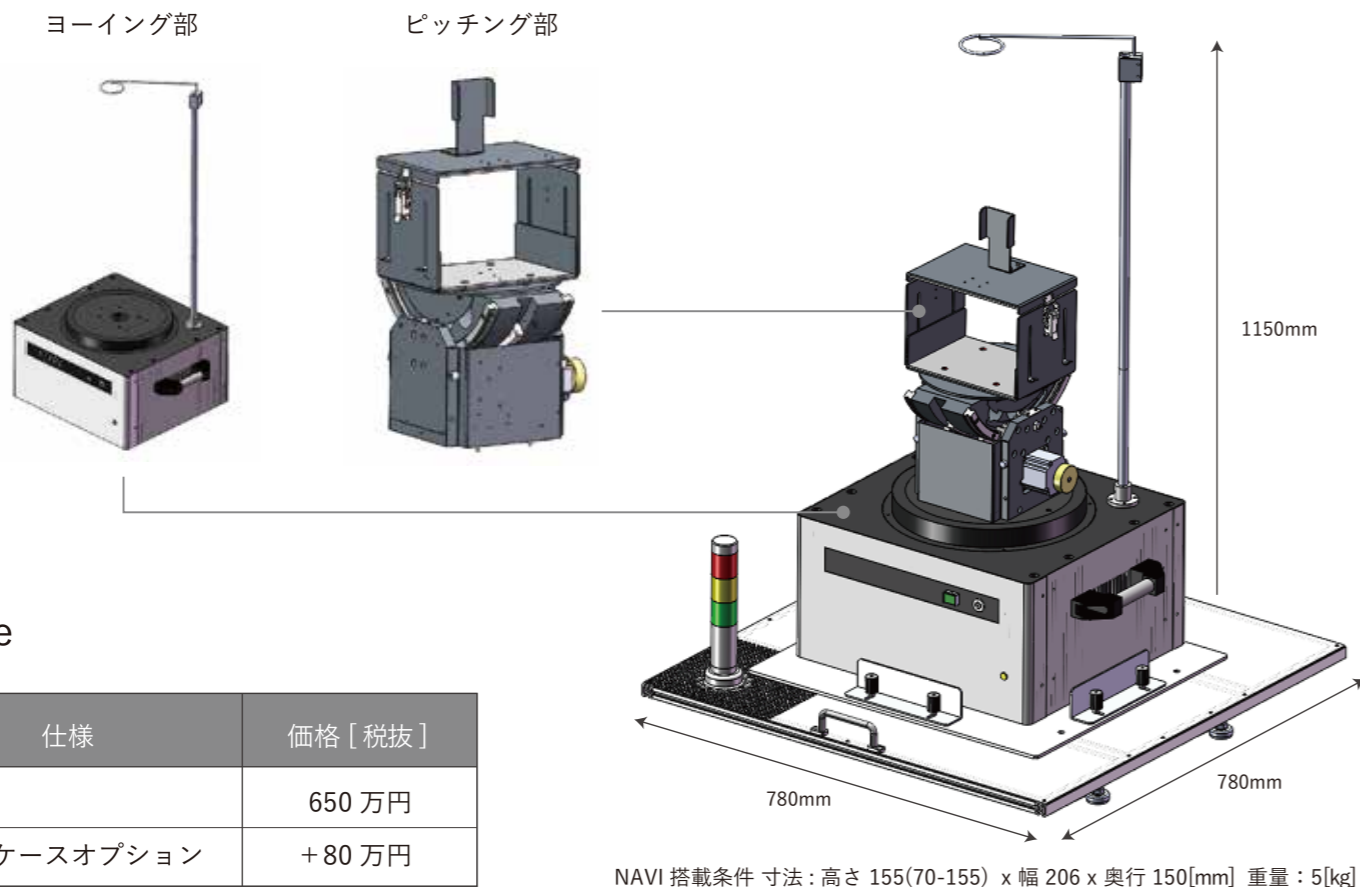

Price

仕様	価格 [税抜]
標準	650 万円
安全ケースオプション	+80 万円

Specification

全体寸法

- ・高さ 1150 x 幅 780 x 奥行 780[mm]
- ・高さ 1203 x 幅 840 x 奥行 840[mm] (安全ケース付)

全体重量 52.7[kg]

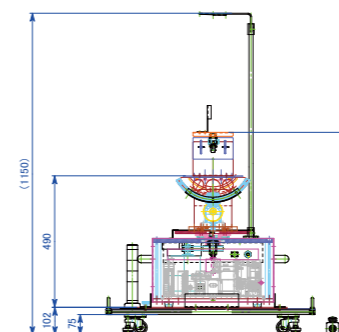

筐体仕様	ターンテーブル寸法 (台車含まず)	高さ 653 x 幅 453 x 奥行 411 [mm]
	ターンテーブル重量	39.5 [kg]
台車重量	ピッチング部: 10.0 [kg] / ヨーイング部: 29.5 [kg]	
NAVI 積載可能寸法	13.2 [kg]	
NAVI 積載可能重量	高さ 155(70-155) x 幅 206 x 奥行 150 [mm]	
回転可動域 (メカ)	5 [kg]	
回転可動域 (ソフト)	Yaw: $\pm \infty$ [deg] Pitch: ± 33 [deg]	
分解能	Yaw: ± 360 [deg] Pitch: ± 15 [deg]	
最高角速度	Yaw: 1 [deg] Pitch: 1 [deg]	
	Yaw: 30 [deg/s] Pitch: 30 [deg/s]	

電源	電源電圧	AC 100 [V]
	消費電力	650 [W]
通信方式	通信規格	RS232C
	チャンネル数	1ch
	ボーレート	57600 [bps]
	通信コネクタ形状	D-sub9pin (ターンテーブル側オス)
保護機能	PC 間ケーブル	ストレート
	保護機能	主回路加熱、過電圧、過電流、過速度、電圧不足、電界コンデンサ異常、EEPROM 異常に対する保護
通信仕様 (ターンテーブル入力)	受信周期	10 [ms] 以下
	角度	Yaw: 絶対角度 Pitch: 絶対角度
	角速度	Yaw: 角速度 Pitch: 角速度
	サーボオン / オフ	励磁 / 励磁解除
	ホームポジション	原点センサを利用した原点移動
通信仕様 (ターンテーブル出力)	一時停止 / 解除	モータ強制停止 / 一時停止モード解除
	送信周期	100 [ms]
その他	角度	Yaw: 絶対角度 Pitch: 絶対角度
	シグナルランプ	赤・黄・緑のランプでターンテーブル稼働状況通知
	スイッチボックス	緊急停止・一時停止の信号を送信可能なスイッチボックス